



Modelli di riferimento: / Reference Ducati Motorcycles:

Hypermotard

Kit parafango anteriore corto in carbonio / Carbon short front mudguard kit - 96989931A

- 1 Parafango anteriore in carbonio
- 2 Vite TBEI
- 3 Rosetta in nylon

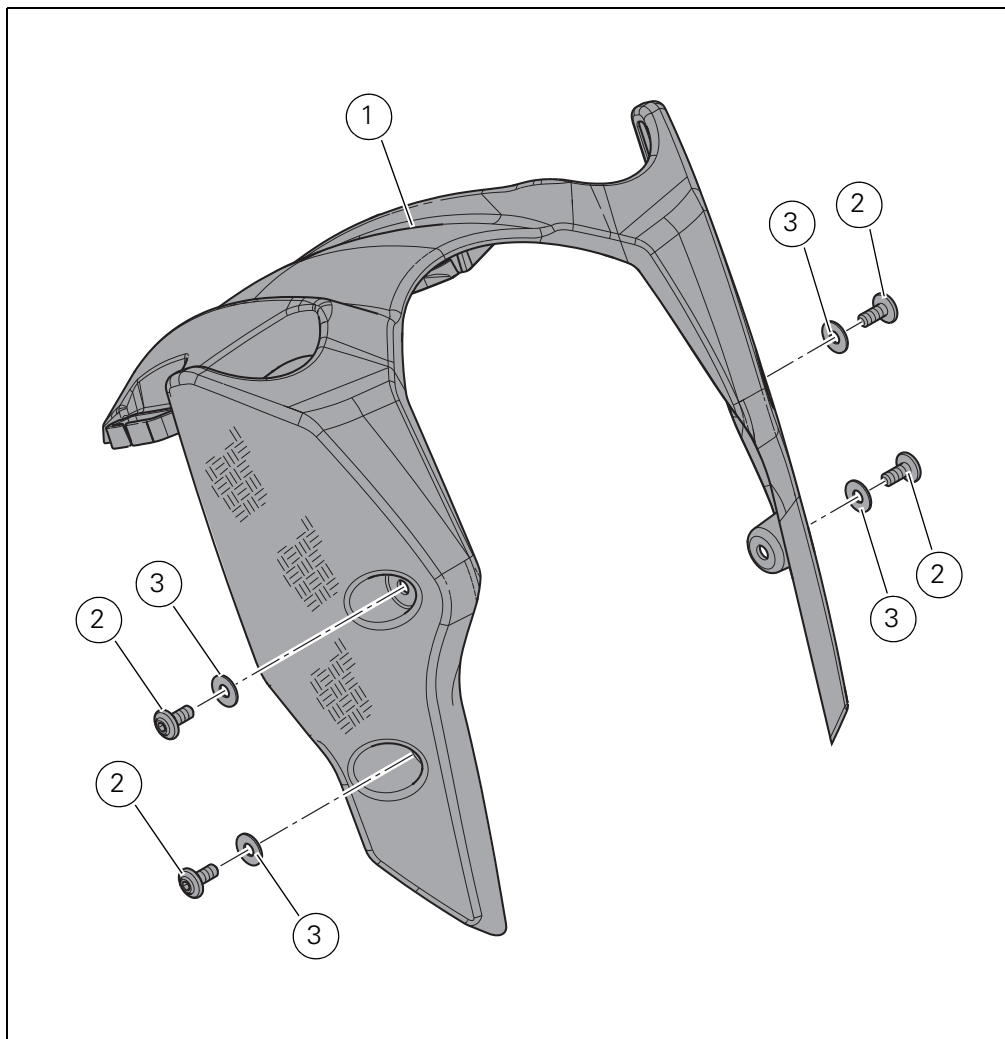

- 1 Carbon front mudguard
- 2 Dome head Allen screw
- 3 Nylon washer

I particolari con riferimento cerchiato rappresentano l'accessorio da installare e gli eventuali componenti di montaggio.

Quelli non cerchiati si riferiscono ai componenti originali che devono essere riutilizzati.

Per una lettura rapida e razionale sono stati impiegati simboli che evidenziano situazioni di massima attenzione, consigli pratici o semplici informazioni.

Tutte le indicazioni destro o sinistro si riferiscono al senso di marcia del motociclo.

Part nos. that are circled represent the accessory to be installed and possible relevant fittings.

Part nos. that are not circled refer to original parts to be re-used.

For easy and rational reading, this document uses graphic symbols for highlighting situations in which maximum care is required, practical advice or simple information. Any right- or left-hand indication refers to the vehicle direction of travel.



#### Attenzione / Warning

La non osservanza delle istruzioni riportate può creare una situazione di pericolo e causare gravi lesioni personali e anche la morte. / Failure to follow these instructions might give raise to a dangerous situation and provoke severe personal injuries or even death.



#### Importante / Caution

Indica la possibilità di arrecare danno al veicolo e/o ai suoi componenti se le istruzioni riportate non vengono eseguite. / Failure to follow these instructions might cause damages to the vehicle and/or its components.



#### Note / Note

Fornisce utili informazioni sull'operazione in corso. / Useful information on the procedure being described.

**DUCATI**  
PERFORMANCE

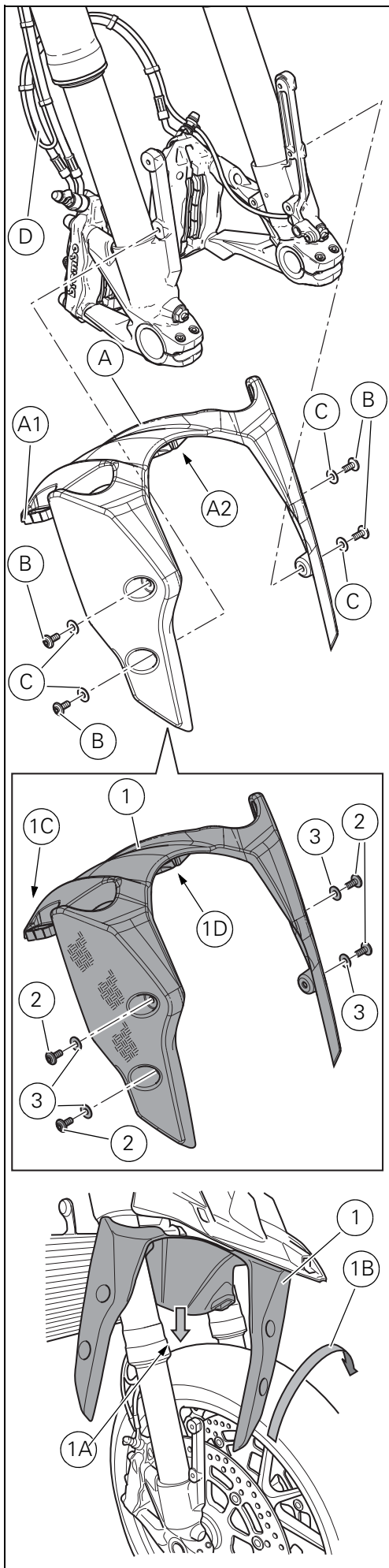

**Note**  
Prima di iniziare l'operazione, leggere attentamente le avvertenze riportate nella prima pagina.

### Smontaggio componenti originali

Svincolare i tubi freno anteriore e il cavo del sensore ABS (D) dalle relative sedi (A1-A2) del parafango anteriore originale (A). Svitare le viti (B) con le rosette (C) e smontare il parafango anteriore (A) dai piedi forcella.

### Montaggio componenti kit

**Importante**  
Verificare, prima del montaggio, che tutti i componenti risultino puliti e in perfetto stato. Adottare tutte le precauzioni necessarie per evitare di danneggiare qualsiasi parte nella quale ci si trova ad operare.

**Attenzione**  
Durante il montaggio di componenti in carbonio porre particolare attenzione al serraggio delle viti di fissaggio. Serrare gli elementi di fissaggio senza forzare eccessivamente per evitare che il carbonio si danneggi.

Posizionare il parafango anteriore in carbonio (1) inserendolo sul fodero dx come indicato in figura, successivamente trascinarlo nella parte posteriore come indicato dalla freccia (1A) e scavalcare il pneumatico come indicato dalla freccia (1B); posizionare il parafango anteriore in carbonio (1) in corrispondenza dei piedini forcella.

Avvitare le viti con frenafili pre-applicato (2) munite di rosette (3) sul parafango anteriore in carbonio e serrarle alla coppia di serraggio  $8 \pm 10\%$  Nm.

Vincolare i tubi freno anteriore e il cavo del sensore ABS (D) alle relative sedi (1C-1D) del parafango anteriore in carbonio (1).

**Note**  
Read the instructions on the first page carefully before proceeding.

### Removing the original components

Release front brake lines and ABS sensor cable (D) from their seats (A1-A2) on original front mudguard (A).

Loosen screws (B) with washers (C) and remove front mudguard (A) from fork bottom ends.

### Kit installation

**Caution**  
Check that all components are clean and in perfect condition before installation. Adopt any precaution necessary to avoid damages to any part of the motorcycle you are working on.

**Warning**  
When fitting carbon parts, take special care when tightening fastening screws. Tighten fasteners without forcing too much to prevent carbon parts from being damaged.

Position carbon front mudguard (1) inserting it inside RH sleeve, as shown in the figure. Then drive it to the back side, as shown by the arrow (1A) and leap over tyre as shown by the arrow (1B). Position carbon front mudguard (1) close to fork bottom ends. Start screws with pre-applied threadlocker (2) with washers (3) inside carbon front mudguard, then tighten them to a torque of  $8 \pm 10\%$  Nm. Secure front brake lines and ABS sensor cable (D) inside their seats (1C-1D) on original carbon front mudguard (1).



Modèles de référence: / Bezugsmodelle:

Hypermotard

Kit garde-boue avant court en carbone / Kit kurzer vorderer Kotflügel aus Kohlefaser - 96989931A

- 1 Garde-boue avant en carbone
- 2 Vis TBHC
- 3 Rondelle en nylon

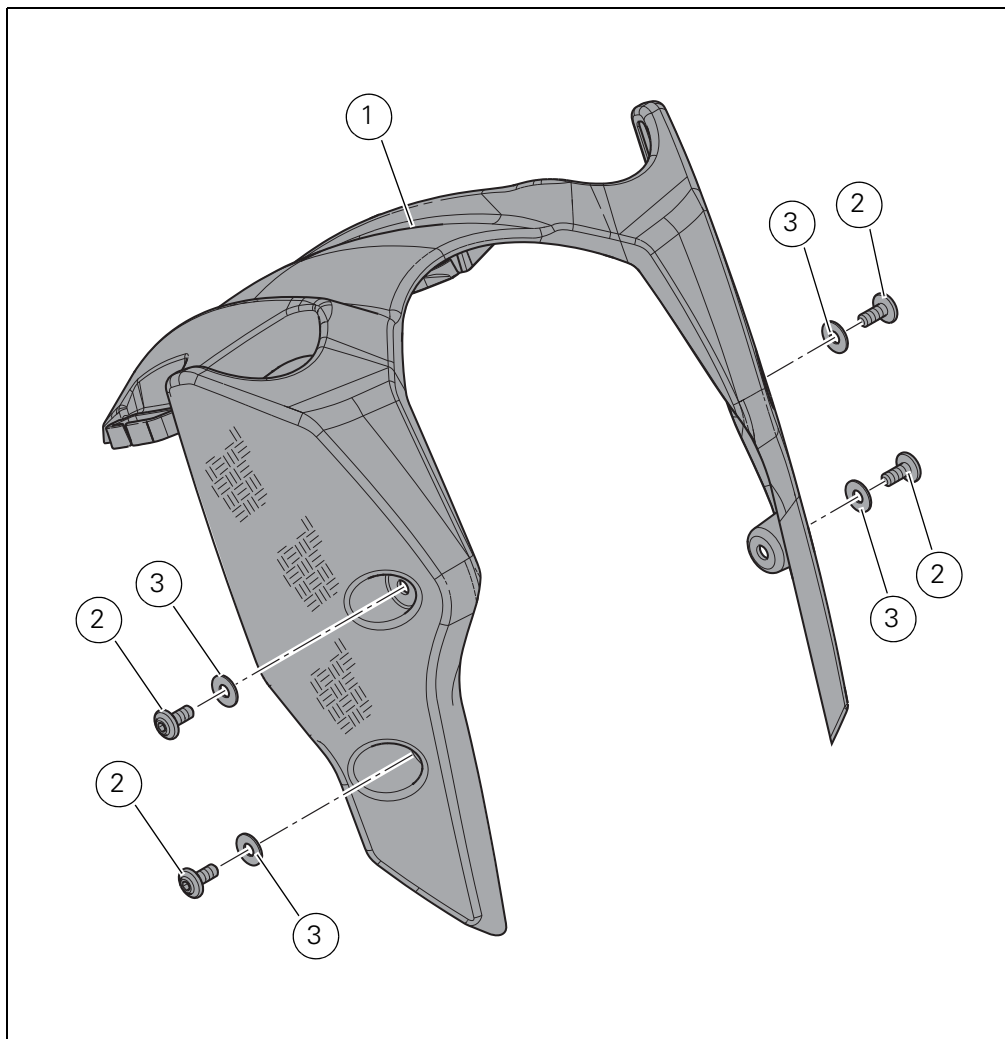

- 1 Vorderer Kotflügel aus Kohlefaser
- 2 Linseninnensechskantschraube
- 3 Unterlegscheibe aus Nylon

Les détails entourés représentent l'accessoire à installer et les éventuels composants nécessaires pour le montage. Ceux non entourés se réfèrent aux composants d'origine qui doivent être réutilisés. Pour une lecture rapide et rationnelle ont été utilisés des symboles qui mettent en évidence les situations exigeant une attention particulière, les conseils pratiques ou bien encore de simples informations. Toutes les indications droite ou gauche se réfèrent au sens de marche la moto.

Bei den mit einer umkreisten Bezugsnummer gekennzeichneten Bestandteilen handelt es sich um das zu installierende Zubehör und die eventuell vorgesehenen Montagekomponenten. Die nicht eingekreisten Nummern stehen für die Originalteile, die wieder verwendet werden müssen. Im Sinne einer schnellen und rationellen Erfassung beim Lesen wurden Symbole verwendet, die auf Situationen hinweisen, bei denen maximale Aufmerksamkeit geboten ist, oder die praktische Empfehlungen bzw. einfache Informationen hervorheben. Alle Angaben wie „rechts“ oder „links“ beziehen sich auf die Fahrtrichtung des Motorrads.



#### Attention / Achtung

La non-observance des instructions reportées ci-dessous peut créer une situation dangereuse et provoquer de graves lésions personnelles voire la mort. / Eine Nichtbeachtung der hier wiedergegebenen Anweisungen kann Gefahrensituationen schaffen und zu schweren Verletzungen und auch zum Tod führen.



#### Important / Wichtig

Indique la possibilité d'endommager le véhicule et/ou ses composants si les instructions reportées ci-dessous ne sont pas suivies. / Weist darauf hin, dass bei Nichteinhaltung der hier wiedergegebenen Anweisungen die Möglichkeit für Schäden am Fahrzeug und/oder seiner Komponenten besteht.



#### Remarques / Hinweis

Fournit des informations utiles sur l'opération en cours. / Übermittelt nützliche Informationen zum betreffenden Arbeitseingriff.

**DUCATI**  
PERFORMANCE

Page - Seite 1/2

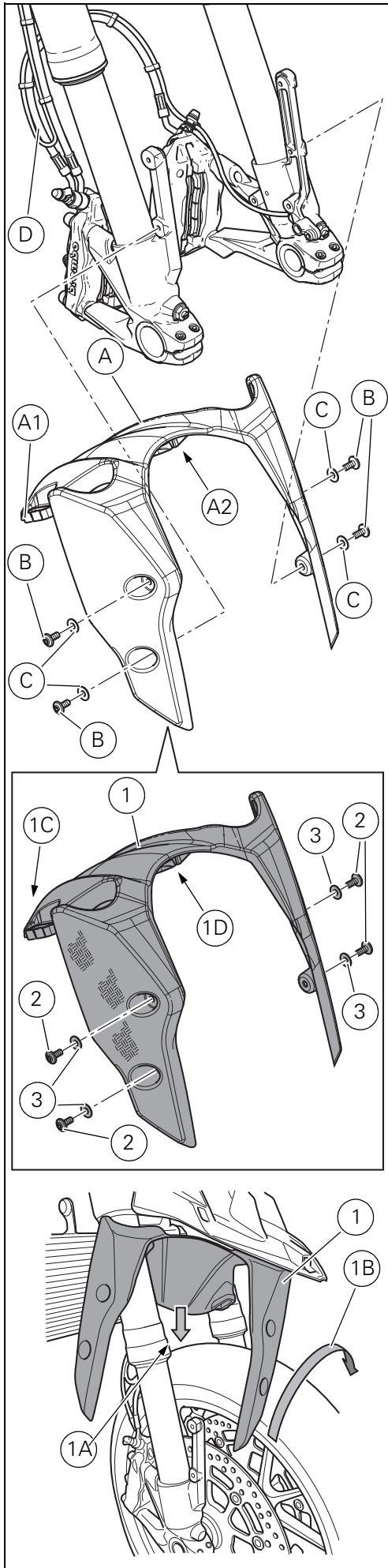

**Remarques**

Avant de commencer l'opération, lire attentivement les avertissements reportés sur la première page.

**Dépose composants d'origine**

Libérer les durites de frein avant et le câble du capteur ABS (D) des logements relatifs (A1-A2) du garde-boue avant d'origine (A). Dévisser les vis (B) avec les rondelles (C) et démonter le garde-boue avant (A) des pieds de la fourche.

**Pose composants kit**

**Important**

Vérifier, avant la pose, que tous les composants sont propres et en parfait état. Adopter toutes les précautions nécessaires pour éviter d'endommager la surface externe des composants où on opère.

**Attention**

Durant la pose des composants en carbone, faire particulièrement attention au serrage des vis de fixation. Serrer les éléments de fixation sans forcer excessivement pour éviter que le carbone s'abîme.

Positionner le garde-boue avant en carbone (1) en l'introduisant sur le fourreau droit comme indiqué dans la figure, l'entraîner ensuite dans la partie arrière comme indiqué par la flèche (1A) et passer au-delà du pneu comme indiqué par la flèche (1B) ; positionner le garde-boue avant en carbone (1) à la hauteur des pieds de la fourche. Serrer les vis avec du frein-filet pré-appliqué (2), équipées de rondelles (3), sur le garde-boue avant en carbone et les serrer au couple de serrage  $8 \pm 10\%$  Nm. Insérer les durites de frein avant et le câble du capteur ABS (D) dans les logements relatifs (1C-1D) du garde-boue avant en carbone (1).

**Hinweis**

Vor Beginn der Arbeitseingriffe die Warnhinweise auf der ersten Seite aufmerksam durchlesen.

**Abnahme der Original-Teile**

Die vorderen Bremsleitungen und das Signalkabel des ABS-Sensors (D) aus den jeweiligen Sitzen (A1-A2) des vorderen Original-Kotflügels (A) lösen. Die Schrauben (B) mit den Unterlegscheiben (C) lösen und den vorderen Kotflügel (A) von den Gabelfüßen abnehmen.

**Montage der Kit-Komponenten**

**Wichtig**

Vor der Montage überprüfen, dass alle Komponenten sich in einem sauberen und einwandfreien Zustand befinden. Alle erforderlichen Vorsichtsmaßnahmen treffen, um eine Beschädigung der Bereiche zu vermeiden, in denen man tätig wird.

**Achtung**

Während der Montage der Komponenten aus Kohlefaser ist besondere Aufmerksamkeit auf den Anzug der Befestigungsschrauben zu richten. Die Befestigungselemente ohne übermäßigen Kraftaufwand befestigen, um eine Beschädigung der Kohlefaser Teile zu vermeiden.

Den vorderen Kotflügel aus Kohlefaser (1) anbringen und diesen dabei wie abgebildet am rechten Gleitrohr einführen; den Kotflügel dann wie von dem Pfeil (1A) angegeben in den hinteren Bereich führen und den Reifen wie von dem Pfeil (1B) angegeben, abdecken. Den vorderen Kotflügel aus Kohlefaser (1) zu den Gabelfüßen ausrichten. Den vorderen Kotflügel aus Kohlefaser mit den zuvor mit Schraubensicherung (2) versehenen Schrauben und den Unterlegscheiben (3) befestigen; die Schrauben mit einem Anzugsmoment von  $8 \pm 10\%$  Nm anziehen. Die vorderen Bremsleitungen und das Signalkabel des ABS-Sensors (D) an den jeweiligen Sitzen (1C-1D) des vorderen Kotflügels aus Kohlefaser (1) befestigen.



Modelos de referência: / Reference Ducati Motorcycles:

Hypermotard

Kit do guarda-lamas dianteiro curto em carbono / Carbon short front mudguard kit - 96989931A

- 1 Guarda-lamas dianteiro em carbono
- 2 Parafuso TBEI
- 3 Anilha de nylon

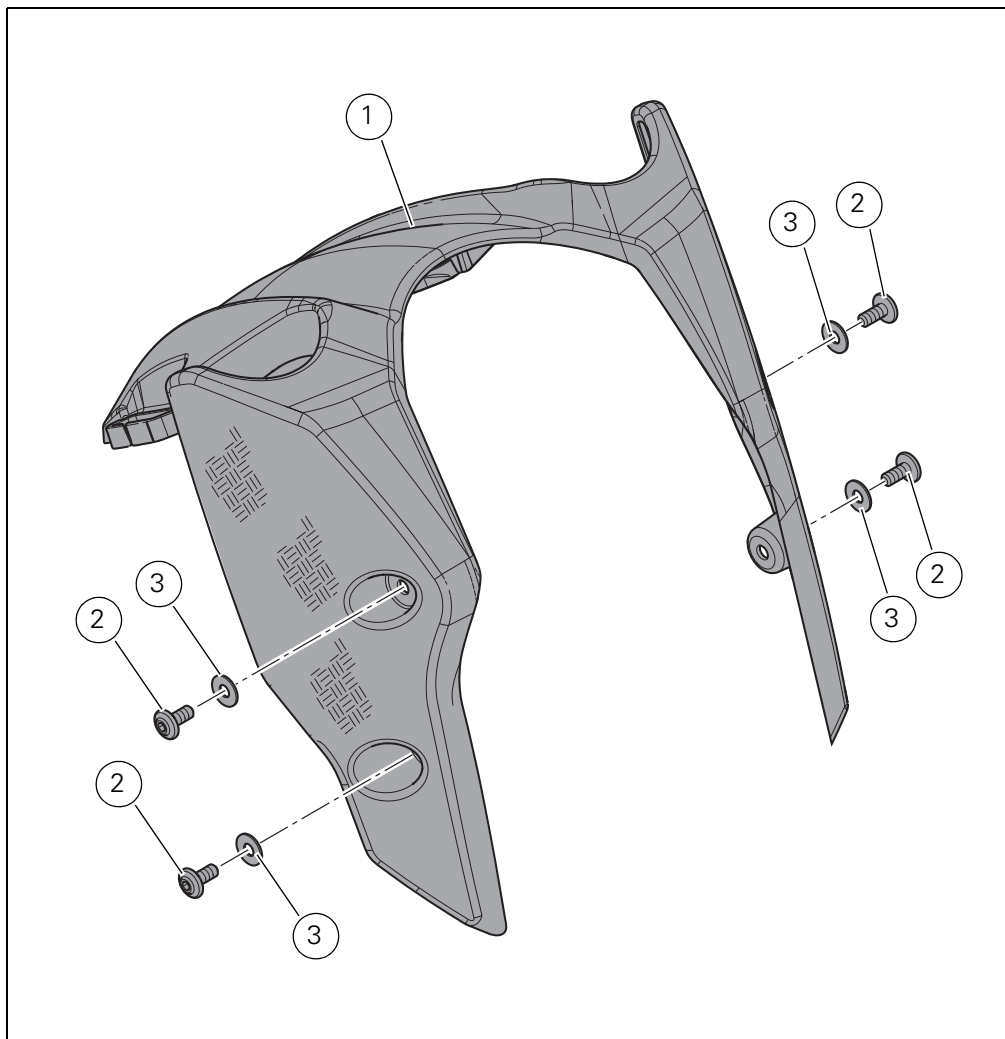

- 1 Carbon front mudguard
- 2 Dome head Allen screw
- 3 Nylon washer

Os particulares com referência evidenciados por um círculo representam o acessório a instalar e os eventuais componentes de montagem.

Aqueles que não estiverem evidenciados por um círculo, referem-se aos componentes originais que devem ser reutilizados.

Para uma leitura rápida e correta, foram usados símbolos que evidenciam situações de máxima atenção, conselhos práticos ou simples informações.

Todas as indicações direita ou esquerda, referem-se ao sentido de marcha da moto.

Part nos. that are circled represent the accessory to be installed and possible relevant fittings.

Part nos. that are not circled refer to original parts to be re-used.

For easy and rational reading, this document uses graphic symbols for highlighting situations in which maximum care is required, practical advice or simple information. Any right- or left-hand indication refers to the vehicle direction of travel.



#### Atenção / Warning

O não cumprimento das instruções mostradas pode criar uma situação de perigo e causar graves lesões pessoais e até mesmo a morte. / Failure to follow these instructions might give rise to a dangerous situation and provoke severe personal injuries or even death.



#### Importante / Caution

Indica a possibilidade de causar danos ao veículo e/ou aos seus componentes se as instruções mostradas não forem executadas. / Failure to follow these instructions might cause damages to the vehicle and/or its components.



#### Notas / Note

Fornecer informações úteis sobre a operação em curso. / Useful information on the procedure being described.

**DUCATI**  
PERFORMANCE

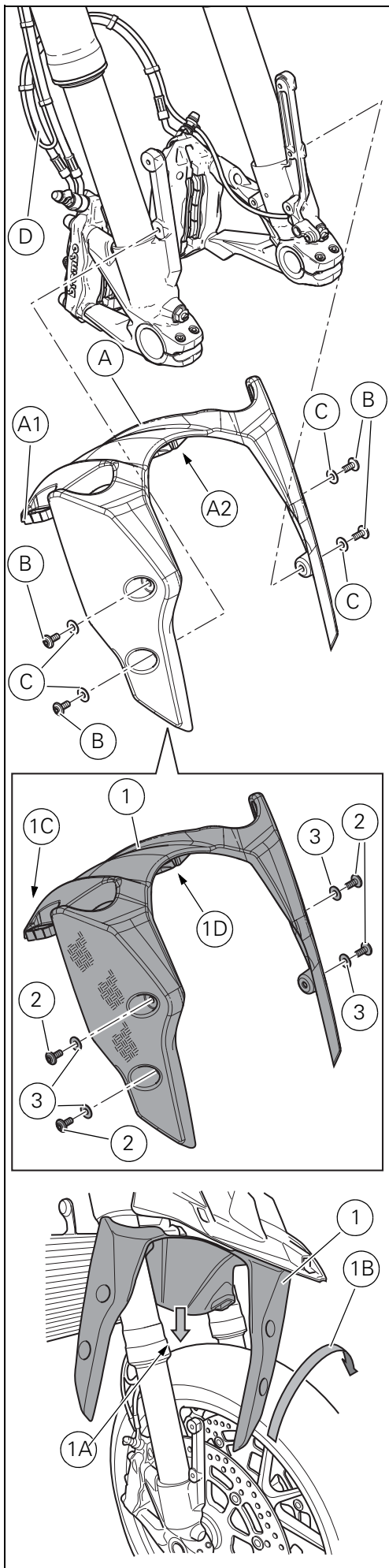

**Notas**  
Antes de iniciar a operação, leia atentamente as advertências mostradas na primeira página.

### Desmontagem dos componentes originais

Solte os tubos do travão dianteiro e o cabo do sensor ABS (D) das relativas sedes (A1-A2) do guarda-lamas dianteiro original (A). Desatarraxe os parafusos (B) com as anilhas (C) e desmonte o guarda-lamas dianteiro (A) dos pés da forquilha.

### Montagem dos componentes do kit

**Importante**  
Verifique, antes da montagem, se todos os componentes estão limpos e em perfeito estado. Adote todas as precauções necessárias para evitar danificar qualquer peça com a qual deve trabalhar.

**Atenção**  
Durante a montagem de componentes de carbono, preste especial atenção ao aperto dos parafusos de fixação. Aperte os elementos de fixação sem forçar excessivamente, a fim de evitar que o carbono seja danificado.

Posicione o guarda-lamas dianteiro em carbono (1) inserindo-o na bainha direita, conforme o indicado na figura, de seguida arraste-o para a parte traseira, conforme o indicado pela seta (1A) e transponha o pneu conforme o indicado pela seta (1B); posicione o guarda-lamas dianteiro em carbono (1) em correspondência dos pés da forquilha. Atarraxe os parafusos com trava-rosca pré-aplicado (2) munidos de anilhas (3) no guarda-lamas dianteiro e aperte-os a um binário de aperto de  $8 \pm 10\%$  Nm. Solte os tubos do travão dianteiro e o cabo do sensor ABS (D) das relativas sedes (1C-1D) do guarda-lamas dianteiro em carbono (1).

**Note**  
Read the instructions on the first page carefully before proceeding.

### Removing the original components

Release front brake lines and ABS sensor cable (D) from their seats (A1-A2) on original front mudguard (A). Loosen screws (B) with washers (C) and remove front mudguard (A) from fork bottom ends.

### Kit installation

**Caution**  
Check that all components are clean and in perfect condition before installation. Adopt any precaution necessary to avoid damages to any part of the motorcycle you are working on.

**Warning**  
When fitting carbon parts, take special care when tightening fastening screws. Tighten fasteners without forcing too much to prevent carbon parts from being damaged.

Position carbon front mudguard (1) inserting it inside RH sleeve, as shown in the figure. Then drive it to the back side, as shown by the arrow (1A) and leap over tyre as shown by the arrow (1B). Position carbon front mudguard (1) close to fork bottom ends. Start screws with pre-applied threadlocker (2) with washers (3) inside carbon front mudguard, then tighten them to a torque of  $8 \pm 10\%$  Nm. Secure front brake lines and ABS sensor cable (D) inside their seats (1C-1D) on original carbon front mudguard (1).



Modelos de referencia: / 参照モデル:

Hypermotard

Kit guardabarros delantero corto de carbono / カーボン製フロントショートマッドガードキット - 96989931A

- 1 Guardabarros delantero de carbono
- 2 Tornillo TBEI
- 3 Arandela de nylon

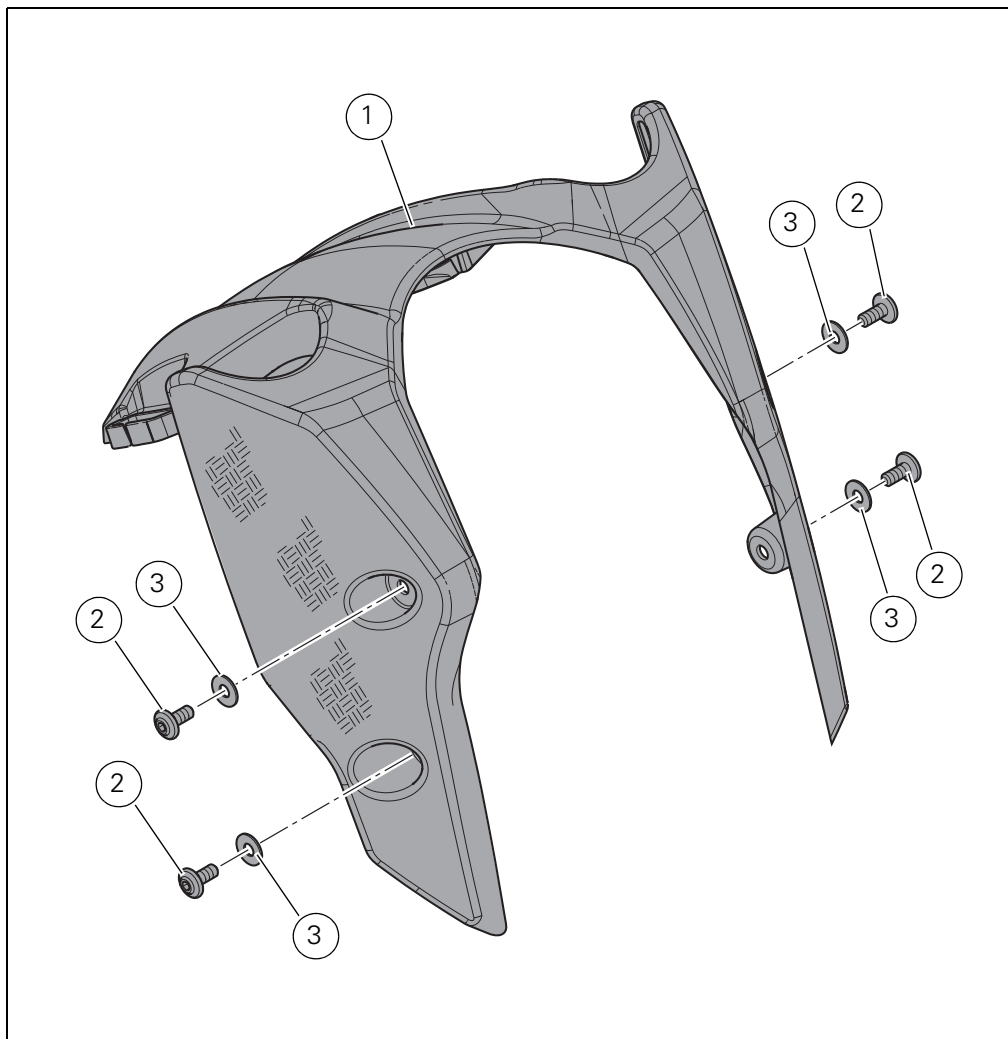

- 1 カーボン製フロントマッドガード
- 2 TBEI スクリュー
- 3 ナイロンワッシャー

Los componentes con referencia marcada representan el accesorio a instalar y los eventuales componentes de montaje.

Aquellos no marcados se refieren a los componentes originales que deben ser utilizados nuevamente.

Para una lectura rápida y racional, se han utilizado símbolos que evidencian situaciones de máxima atención, consejos prácticos o simples informaciones.

Todas las indicaciones derecha o izquierda se refieren al sentido de marcha de la motocicleta.

参照が丸で囲まれたものは取り付けるべき部品及び取り付けの際に必要な部品です。

丸で囲まれていないものは再利用するオリジナル部品です。

迅速かつ容易に読み進めていただくため、特別な注意を必要とするもの、実用的なアドバイス、簡素な情報を際立たせるシンボルが使用されています。

すべての右及び左の指示は車体の進行方向を向いたものです。



#### Atención / 注記

El incumplimiento de las instrucciones indicadas puede crear una situación de peligro y ocasionar graves lesiones e incluso la muerte. / この説明書に従わずに使用すると危険な状況を引き、重大なけが、あるいは死をももたらす原因となることがあります。



#### Importante / 重要

Indica la posibilidad de provocar un daño al vehículo y/o a sus componentes si no se siguen las instrucciones indicadas. / この説明書に従わずに使用すると、車体及び / 又はその部品に損害を招く可能性があります。



#### Nota / 参考

Suministra útiles informaciones sobre la operación en curso. / 操作中の内容に関する有用な情報を掲載しています。

**DUCATI**  
PERFORMANCE

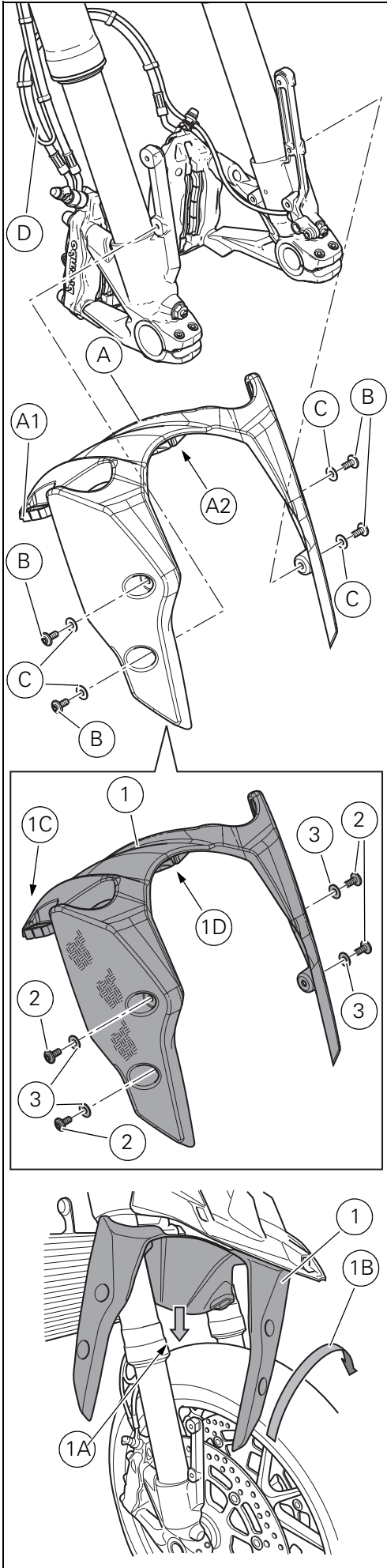

**Nota**  
Antes de iniciar la operación leer atentamente las advertencias indicadas en la primera página.

## Desmontaje componentes originales

Liberar los tubos freno delantero y el cable del sensor ABS (D) de los relativos alojamientos (A1-A2) del guardabarros delantero original (A).  
Desatornillar los tornillos (B) con las arandelas (C) y desmontar el guardabarros delantero (A) de los pies de la horquilla.

## Montaje componentes kit

**Importante**  
Controlar, antes del montaje, que todos los componentes se encuentren limpios y en perfecto estado.  
Adoptar todas las precauciones necesarias para evitar daños en la superficie exterior de los componentes donde se debe operar.

**Atención**  
Durante el montaje de componentes de carbono, poner particular atención en el ajuste de los tornillos de fijación. Ajustar los elementos de fijación sin forzar excesivamente, para evitar que el carbono se dañe.

Colocar el guardabarros delantero de carbono (1) introduciéndolo en el tubo externo der. como indica la figura, luego desplazarlo en la parte trasera como indica la flecha (1A) y saltar el neumático como indica la flecha (1B); colocar el guardabarros delantero de carbono (1) en correspondencia con los pies de horquilla. Atornillar los tornillos con compuesto para roscas pre-aplicado (2) con arandelas (3) en el guardabarros delantero de carbono y ajustar al par de apriete de  $8 \pm 10\%$  Nm. Unir los tubos freno delantero y el cable del sensor ABS (D) a los relativos alojamientos (1C-1D) del guardabarros delantero de carbono (1).

**参考**  
作業を始める前に、最初のページに記載されている注意事項を注意深くお読みください。

## オリジナル部品の取り外し

フロントブレーキホースおよび ABS センサーケーブル (D) をオリジナルフロントマッドガード (A) の所定の位置 (A1-A2) から外します。  
ワッシャー (C) 付きスクリュー (B) を緩め、フロントマッドガード (A) をフォークレグから取り外します。

## キット部品の取り付け

**重要**  
取り付け前にすべての部品に汚れがなく、完璧な状態であることを確認します。  
作業する部品の外側表面を傷つけないために、必要な予防措置を取ってください。

**注記**  
カーボン製部品の取り付けの際は、固定用スクリューの締め付けに十分注意してください。カーボン素材を損傷しないよう、固定部品の過度な締め付けはおこなわないでください。

図のようにカーボン製フロントマッドガード (1) を右カバーに挿入して配置します。矢印 (1A) の向きに後部にスライドさせ、矢印 (1B) のようにタイヤ反対側に持っていきます。カーボン製フロントマッドガード (1) をフォークレグの位置に配置します。  
あらかじめネジロック剤を塗布したワッシャー (3) 付きスクリュー (2) をカーボン製フロントマッドガードにねじ込み、 $8 \pm 10\%$  Nm のトルクで締め付けます。  
フロントブレーキホースおよび ABS センサーケーブル (D) をカーボン製フロントマッドガード (1) の所定の位置 (1C-1D) に固定します。





**DUCATI** PERFORMANCE accessories

## レース専用部品 ご注文書

### ご注文商品

|   |     |     |
|---|-----|-----|
| 1 | P/N | 商品名 |
| 2 | P/N | 商品名 |
| 3 | P/N | 商品名 |
| 4 | P/N | 商品名 |
| 5 | P/N | 商品名 |

### お客様ご記入欄

私は上記レース専用部品を下記車両に装着し、サーキット走行のみに利用し、一般公道には利用しません。

|       |      |      |
|-------|------|------|
| 車台番号  | ZDM  | モデル名 |
| お客様署名 | ご注文日 |      |

### ドゥカティ正規ネットワーク店記入欄

お客様に上記レース専用部品を販売し、レース専用部品のご利用方法を説明いたしました。

|       |     |   |   |   |
|-------|-----|---|---|---|
| 販売店署名 | 販売日 | 年 | 月 | 日 |
|-------|-----|---|---|---|

販売店様へお願い

- 上記ご記入の上、弊社アフターセールス部までFAXしてください。FAX:03-6692-1317
- 取り付け車両1台に1枚でご使用ください。